



PALAX®

**NOPEUTTA JA TURVALLISUUTTA
TEHOKKAASEEN POLTTOPUUN
TUOTANTOON**



SISÄLTÖ

PALAX C-SARJA: KLAPIKONEET PYÖRÖTERÄLLÄ

3



C 1000.2



1000 mm



Max. 40 cm



25-55 cm
Palax Optimi



16 t

4

C 900.2



900 mm



Max. 37 cm



25-55 cm
Palax Optimi



10 t

6

C 751



750 mm



Max. 30 cm



20-57 cm



6 t

8

C 750.2



750 mm



Max. 30 cm



25-55 cm



6 t

10

PALAX D-SARJA: KLAPIKONEET KETJUSAHALLA

12



D 460



20"



Max. 46 cm



25-55 cm



18 t

14

D 410



16"



Max. 38 cm



25-60 cm



13 t

18

D 360



15"



Max. 36 cm



25-60 cm



6 t Ergo ja Pro
9 t Pro+

19

PALAX HYDRAULIHALKOJA X1100

20

C- JA D-SARJOJEN VERTAILUTAULUKKO

21

LISÄLAITTEET

X-AIM

22

TUKKIPÖYDÄT: MEGA, MIDI JA DECK 2.0

24

POLTTOPUUN PUHDISTAJAT: ROLLER JA CLEANER

26

PALAX C-SARJA

Palax C-sarjan koneet on varustettu pyörösahterällä. Pyörösahterän etuja ovat nopeus, huoltovapaus ja pienet öljyvapaat purumäärät. Kovametalliterä katkaisee puun luotettavasti ja nopeasti. Pitkä teroitusväli lisää tehokasta työaikaa. Halkaisuterän vaihtaminenkin hoituu pikalukituksella muutamassa sekunnissa.



PALAX C1000.2
MALLIT PRO+ JA PRO

Saatavilla traktorin käyttövoimalla tai sähkömoottoriversiona

Pro+ ja Pro malleissa on nopean halkaisun takaava Palax Optimi, joka säättää halkaisupituuden automaattisesti katkaisupituuden mukaan, poistokuljettimen nopeuden säätö ja Midi- ja Mega- pöytien ohjaus. Lisävarusteena kumpaankin malliin on saatavilla tehdasasennettava X-Aim automaattinen halkaisuterän korkeudensäätö. Mallien välinen eroavaisuus on siinä, että Pro+ mallissa on vakio-ominaisuuksien lisäksi älykäs PowerSpeed -halkaisu, joka tunnistaa automaattisesti tarvittavan halkaisuvoiman ja -nopeuden, mikä nopeuttaa työkiertoa jopa 30 %



PALAX C900.2
MALLI PRO+

Saatavilla traktorin käyttövoimalla, sähkömoottoriversiona tai yhdistelmänä.

Pro+ mallissa on nopean halkaisun takaava Palax Optimi, joka säättää halkaisupituuden automaattisesti katkaisupituuden mukaan, poistokuljettimen nopeuden säätö, Midi- ja Mega- pöytien ohjaus sekä älykäs PowerSpeed -halkaisu, joka tunnistaa automaattisesti tarvittavan halkaisuvoiman ja -nopeuden, mikä nopeuttaa työkiertoa jopa 30 %. Lisävarusteena on mahdollista saada tehdasasennettava X-Aim automaattinen halkaisuterän korkeudensäätö.



PALAX C751
MALLIT SMART, PRO+ JA ERGO

Saatavilla traktorin käyttövoimalla, sähkömoottoriversiona tai yhdistelmänä.

Kaikissa C751-malleissa on älykäs PowerSpeed -halkaisu, joka tunnistaa automaattisesti tarvittavan halkaisuvoiman ja -nopeuden, mikä nopeuttaa työkiertoa jopa 30 %. Uutena ominaisuutena on hydrauliohjain taso- ja lämpömittari. Smart- ja Pro+ -mallit sopivat ammattilaisille ja sisältävät halkaisun puoli-iskun, lisähydrauliikan liittimet sekä poistokuljettimen nopeudensäädön ja peruutuksen. Smart-mallissa on myös X-Aim automaattinen halkaisuterän säätö, graafiiikanäyttö asetuksille ja laskureille sekä automaattinen syötönavustin. Ergo-malli toimii mekaanisilla vivuilla.



PALAX® C1000.2

TEHOA ISOJEN TUKKIEN TYÖSTÖÖN

KLAPIAMMATTILAISTEN YLIVOIMAISESTI PARAS VALINTA

Palax C1000 on lujaan ammattikäyttöön luotu järeärunkoinen klapikone, joka on varusteltu useilla merkittäväillä innovaatioilla. Koneeseen on lisätty myös halkaisunopeutta ja -voimaa, jonka ansiosta kone on yksi kokoluokkansa tuottavimmista sekä tehokkaimmista isojen puiden klapikoneista. Palax C1000-koneen uusi ergonominen muotoilu helpottaa ja tehostaa käytettävyyttä.

Nopeus lisää klapikoneiden tuottavuutta merkittävästi, ja Palax on teknisillä ratkaisuillaan optimoinut puun prosessoinnin huippuunsa. Sirkkeliterä katkaisee kovankin puun tehokkaasti, siististi ja terää tylsistymättä, vaikka puussa olisi epäpuhtauksia kuten hiekkaa. Puun edetessä halkaisuun nopeuden takaa **Palax Optimi** -järjestelmä, joka säättää halkaisusylinlerin työliikkeen eli halkaisupituuden automaattisesti katkaisupituuden mukaan. Lisänopeutta halkaisuun tuo pikaliikeventtiili ja Pro+ malleissa yhä enemmän extranopeutta erityinen PowerSpeed -halkaisu.

Koneessa on lisäksi automaattinen kiilahihnojen kiristys, joka lisää moninkertaisesti kiilahihnojen sekä koko voimansiirron elinikää. Katkaisunopeuden voi säätää pilkottavan puulaadun mukaan.

Täyshydraulinen ohjaus, tukeva syöttökuljetin sekä 4,3 m pitkä, häiriövapaa poistokuljetin nopeudensäädöllä tekevät klapinteosta tehokasta ja helppoa.



Selkeä ohjauspaneeli helpottaa työskentelyä.



Puun pudotuspelti ohjaa puun suorassa halkaisukouruun



Helppo ja nopea halkaisuterän vaihto.



Saatavilla olevat mallit

PRO PRO+ X-Aim yhteensopiva

PowerSpeed X-AIM



1000 mm



15 kW/
Min. 35 A
Suositus 50 A



2/6
Optiot 2/0, 2/4,
2/8, 2/10, 2/12



25-55 cm
Palax Optimi



Max. 40 cm



4.3 m



16 t



45 cm 4.8 s Pro, 3.2 s Pro+
33 cm 3.7 s Pro, 2.5 s Pro+

Ominaisuudet

Palax Optimi
PowerSpeed -halkaisu (Pro+ -malli)
Katkaisunopeuden säätö
Automaattinen kiilahihnojen kiristys
Hydraulinen puun painin
Hydraulinen joystick-ohjaus
Säädettävä hydraulisesti väistävä takavaste
Syöttökuljetin 33 x 225 cm
Hydraulinen Midi/Mega -pöydän ohjaus
Halkaisuterän hydraulinen korkeudensäätö
Poistokuljettimen nopeudensäätö
Taittuva ja sivusuunnassa kääntyvä kuljetin
Hydraulisesti lukittuva takatuki
Puun pudotuspelti

Käyttövoima

Traktori (PTO)
Sähkömoottori (SM) 15 kW

Lisälaitteet

Palax X-Aim
Palax Midi/Mega tukkipöytä
Palax Roller puhdistuskuljetin
Palax Cleaner roskarumpu
Palax Puru puruimuri
Hydraulinen peräsyöttöruilla
Hydrauliöljyn lauhdutin
Hydrauliöljyn lämmitin
Poistokuljettimen jatke 1m



Lisävarusteena saatava X-Aim säätää halkaisuterän automaattisesti oikealle korkeudelle.

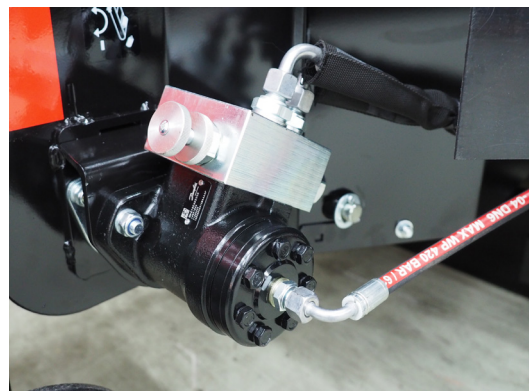

Poistokuljettimen portaaton nopeussäätö.

Kuljetusmitat (mm)

Leveys x syvyys x korkeus
3250 x 1750 x 2530

Paino (kg)

1780-1850 (PTO)
1850 (SM)



PALAX® C900.2

JÄREÄ KLAPIKONE URAKKA- HOMMIIN

SOVELTUU VAATIVAAAN AMMATTIKÄYTTÖÖN

Palax C900.2 keskittyy käytännöllisyyteen ja käyttömukavuuteen, jota lisää käyttäjän pituuden mukaan säädettävissä oleva ohjauspaneeli.

Palax C900:ssa on tinkimättömän nopea 900 mm kovametalliterä. Puun edessä halkaisuun nopeuden takaa Palax Optimi -järjestelmä, joka säättää halkaisusylinterin työliikkeen eli halkaisupituuden automaattisesti katkaisupituuden mukaan. Lisänopeutta halkaisuun tuo pikaliikeventtiili ja Pro+ malleissa yhä enemmän extranopeutta erityinen PowerSpeed -halkaisu.

Koneessa on hydraulinen puun painin ja poistokuljetin, jonka nopeutta voi säätää. Koneessa on myös pikaliittimet Palax-tukkipöydälle.

Täyshydraulinen ohjaus, tukeva syöttökuljetin, sekä 4,3 m pitkä poistokuljetin tekevät klapinteosta tehokasta ja helppoa.



Kaikki käyttövivut koottu samaan paikkaan, helppo käyttää.



X-Aimin kosketusnäytön avulla käyttäjä saa reaaliaikaista dataa työn tuottavuudesta.



Hyvin suojatut liittimet esimerkiksi Midi- tai Mega-tukkipöytää varten.



Saatavilla
oleva malli

X-Aim
yhteensopiva



PowerSpeed

X-AIM



900 mm



15 kW/
32 A



2/4
Optiot 2/6, 2/8



25-55 cm
Palax Optimi



Max. 37 cm



4.3 m



10 t



45 cm 3.3 s
33 cm 2.4 s

Ominaisuudet

Palax Optimin ja PowerSpeedin takaama nopea halkaisu
Katkaisunopeuden säätö
Automaattinen kiilahihnojen kiristys
Hydraulinen puun painin
Hydraulinen joystick-ohjaus
Säädettävä hydraulisesti väistävä takavaste
Syöttökuljetin 20 x 220 cm
Hydraulinen Midi/Mega -pöydän ohjaus
Halkaisuterän hydraulinen korkeudensäätö
Poistokuljettimen nopeudensäätö
Taittuva ja sivusuunnassa kääntyvä kuljetin

Käyttövoima

Traktori (PTO)
Sähkömoottori (SM) 15 kW
Hybridi (PTO/SM)

Lisälaitteet

Palax X-Aim
Palax Midi/Mega tukkipöytä
Palax Roller puhdistuskuljetin
Palax Cleaner roskarumpu
Palax Puru puruimuri
Hydraulinen syöttörulla
Hydrauliöljyn lauhdutin
Hydrauliöljyn lämmitin
Hydraulinen kuljettimen kääntö
Poistokuljettimen jatke 1m



Hydraulinen puun painin toimii automaattisesti ja parantaa tukin hallintaa.

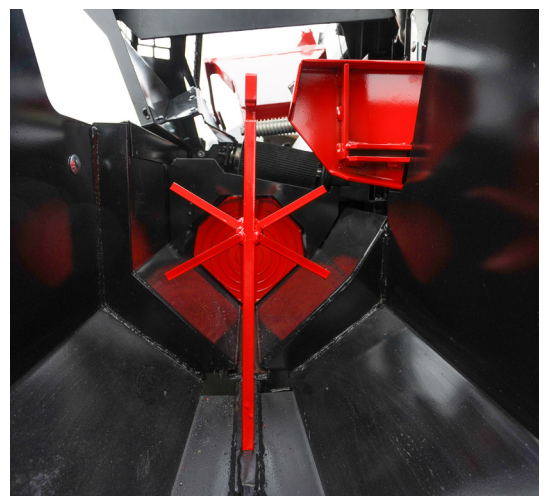

Halkaisuterän vaihtaminen on nopeaa ja helppoa.

Kuljetusmitat (mm)

Leveys x syvyys x korkeus
2850 x 1500 x 2450

Paino (kg)

1700 (PTO)
1800 (SM)
1800 (Hybridi)



PALAX® C751 **KUN NOPEUS JA** **HELPPOUS** **RATKAISEE**

ENTISTÄKIN TEHOKKAAMPI JA
HELPPOKÄYTTÖISEMPI KESKISUURTEN
PUIDEN PILKKOMISEEN

Palax C751 vie työn teon uudelle tasolle ennennäkemättömällä nopeudella. Markkinoiden nopein 750 mm kovapalaterä leikkaa vaivattomasti max. 30 cm paksut puut.

Smart vie käyttömukavuuden kokonaan uudelle tasolle grafiikkäytöllä, jolla voi muokata asetuksia ja seurata laskureita kuten työtunteja, polttoainemääriä ja tarvittavia huoltotoimenpiteitä. Smart-mallissa on vakiona myös entistä tarkempi X-Aim 2.0 halkaisuterän korkeussäätö. Lisäksi automaattinen syötön avustin helpottaa sahauksen ja halkaisun työkiertoa, jolloin kaikki hoituu pelkällä napin painalluksella.

Älykkäästi ohjatun hydrauliiikan käyttömukavuutta tarjoaa Smart -mallin lisäksi Pro+ malli. Molemmissa malleissa on uusi halkaisun puoli-iskutoiminto, joka nopeuttaa lyhyiden puiden käsittelyä entisestään. Malleissa on vakio-ominaisuuksina myös kehittynyt vikadiagnostiikka, poisto-kuljettimen nopeuden säätö ja pysäytys ja peruutus -toiminnot sekä lisähydrauliiikan liittimet, joilla klapi-koneeseen voi liittää ulkoisen toimilaitteen.

Smart-, Pro+- ja Ergo-malleissa on kaikissa älykäs PowerSpeed-halkaisu, joka tunnistaa automaattisesti tarvittavan halkaisuvoiman ja -nopeuden, mikä nopeuttaa työkiertoa jopa 30 %. Suurempi hydrauliiöljyn määrä, säänkestävät komponentit ja kestävä Hardox-halkaisuterät tekevät koneesta luotettavan myös kuumissa ja vaativissa olosuhteissa. Lisäksi koneissa on vakiona hydrauliiöljyn taso- ja lämpömittari, ja öljysäiliön tilavuutta on kasvatettu.



Smart-mallissa uutuutena grafiikkäyttö.





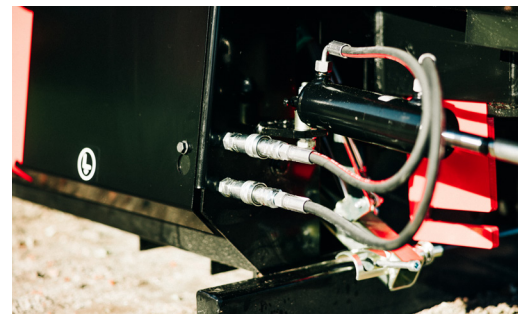





Uudistettu ohjauspaneeli vaivattomaan koneen ohjaukseen.



Lisähydrauliiikan liittimet ulkoista toimilaitetta varten.



			
750 mm	11 kW/ 25 A	2/4 Optiot 2/6, 2/8	20-57 cm
			
Max. 30 cm	4.3 m	6 t	2,2 s

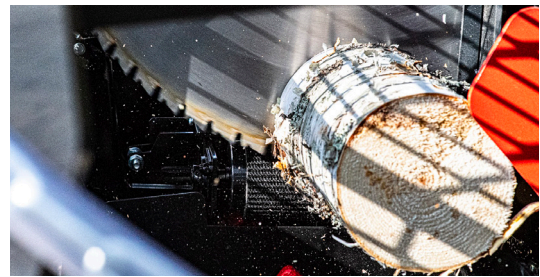

Markkinoiden nopein kovapalaterä katkaisee puut vaivatta.

C751 Hyödyt

- Markkinoiden helppokäyttöisin - katkaisu ja halkaisu vain yhdellä napin painalluksella
- Smart-mallissa vakiona oleva syötönnavustin huolehtii puun syötöstä automaattisesti, käynnistyen heti kun katkaisuterä nousee yläasentoon
- Pienentyneet huoltokustannukset

C751 kaikkien varustemallien ominaisuudet

PowerSpeed -halkaisu
 Automaattinen kiilahihnojen kiristys
 Säädettävä puun painin
 Liittimet lisäsyöttörullalle
 Säädettävä mekaanisesti väistävä takavaste
 Syöttökuljetin 20 x 220 cm
 Taittuva ja sivusuunnassa kääntyvä kuljetin
 Hydrauliöljyn taso- ja lämpömittari
 Suurempi hydrauliöljyn määrä öljysäiliön tilavuus
 Kestävät Hardoux-halkaisuterät

Smart ominaisuudet

Grafiikkanäyttö
 Palax X-Aim 2.0
 Automaattinen syötönnavustin

Smart ja Pro+ ominaisuudet:

Älykkäästi ohjattu hydrauliikka
 Halkaisun puoli-isku
 Kehittynyt vikadiagnostiikka (näyttö tai merkkivalo)

Poistokuljettimen nopeus, pysäytys ja peruutus
 Hydraulinen Midi/Mega tai Lifter -ohjaus
 Hydraulinen muun ulkoisen toimilaitteen ohjaus
 Hydrauliöljyn lämmitin (SM ja PTO/SM)
 Hydraulinen puun painin

Käyttövoima

Traktori (PTO)
 Sähkö (SM) 11 kW
 Hybridi (PTO/SM)

Lisälaitteet

Hydrauliöljyn lauhdutin
 Poistokuljettimen hydraulinen sivukääntö
 Palax Midi/Mega -tukkipöytä
 Palax Lifter -puunnostin
 Palax Roller puhdistuskuljetin
 Palax Cleaner roskarumpu
 Palax Puru puruimuri
 Poistokuljettimen jatke 1m

Kuljetusmitat (mm)

Leveys x syvyys x korkeus
 2850 x 1300 x 2440

Paino (kg)

1220 (PTO)
 1320 (Hybridi)



PALAX D-SARJA

Palax D-sarjan koneet on varustettu ketjusahalla. Ketjusahalla saat suuremman katkaisupaksuuden saman luokan kovametalliteräsiin koneisiin verrattuna. Palaxin ketjusahakoneet ovat parhaimmillaan silloin, kun puun paksuus vaihtelee paljon. Kaikista ketjusahoissa löytyy automaattinen teräketjun voitelujärjestelmä ja halkaisuterän vaihto pikalukituksen avulla.



PALAX D460 PRO+

Saatavilla traktorin käyttövoimalla tai yhdistelmänä.

Pro+ mallissa on hydraulisen ohjauksen käyttömukavuus, poistokuljettimen nopeuden säätö, Midi- ja Mega -pöytien ohjaus sekä älykäs PowerSpeed -halkaisu, joka tunnistaa automaattisesti tarvittavan halkaisuvoiman ja -nopeuden, mikä nopeuttaa työkiertoa jopa 30 %. Lisäksi päivitetty hydraulijärjestelmä tuo koneelle 25 % enemmän nopeutta edeltäjäänsä KS 45s verrattuna. Vakio-varusteina D460 sisältää hydraulisen apusyöttörullan ja öljynlauhduttimen.



PALAX D410 MALLI PRO+

Saatavilla traktorin käyttövoimalla, sähkömoottoriversiona tai yhdistelmänä.

Pro+ mallissa on hydraulisen ohjauksen käyttömukavuus, poistokuljettimen nopeuden säätö, Midi- ja Mega -pöytien ohjaus sekä älykäs PowerSpeed -halkaisu, joka tunnistaa automaattisesti tarvittavan halkaisuvoiman ja -nopeuden, mikä nopeuttaa työkiertoa jopa 30 %.
Lisävarusteena on mahdollista saada tehdasasennettava X-Aim automaattinen halkaisuterän korkeudensäätö.



PALAX D360 MALLIT PRO+, PRO JA ERGO

Saatavilla traktorin käyttövoimalla, sähkömoottoriversiona tai yhdistelmänä.

Pro+ ja Pro mallit soveltuvat parhaiten puoliammattilaiselle, joka arvostaa hydraulisen ohjauksen käyttömukavuutta.
Pro+ mallissa on lisäksi poistokuljettimen nopeuden säätö, Midi- ja Mega -pöytien ohjaus sekä älykäs PowerSpeed -halkaisu, joka tunnistaa automaattisesti tarvittavan halkaisuvoiman ja -nopeuden, mikä nopeuttaa työkiertoa jopa 30 %.
Ergo-malli on mekaanisilla vivuilla ohjattava klapi-kone, joka soveltuu parhaiten harrastelijalle.



PALAX® D460

TEHOKASTA PUIDEN PILKKOMISTA ENTISTÄKIN NOPEAMMIN

NOPEUTTA JA JOUSTAVUUTTA VAIHELEVAN KOKOISILLE PUILLE

Palax D460 on ketjusahakone, joka tuo lisää tehokkuutta ja joustavuutta polttopuun tuotantoon. Se on päivitetty versio suosittavasta Palax KS 45s -klapikoneesta ja sopii vaihtelevan kokoisille puille, katkaisten ne 6 sentin halkaisijasta aina 46 senttiin asti 20-tuumaisella ketjusahalla.

Täyshydraulinen joystick-ohjaus tekee työskentelystä vaivatonta. Puunpainen ja pudotuspelti ohjaavat puut tarkasti halkaisuterälle, ja automaattisesti käynnistyvä halkaisu varmistaa keskeytymättömän tuotannon. Älykäs PowerSpeed-halkaisu tunnistaa automaattisesti tarvittavan halkaisuvoiman ja -nopeuden, mikä nopeuttaa työkiertoa jopa 30 %. Lisäksi päivitetty hydraulijärjestelmä tuo koneelle 25 % enemmän nopeutta edeltäjänsä verrattuna, mikä mahdollistaa vain 3,2 sekunnin työkiertoajan.

Vakiovarusteina D460 sisältää apusyöttörullan, joka helpottaa puurunkojen siirtymistä tukkipöydältä syöttökuljettimelle, sekä öljynlauhduttimen, joka pitää hydraulijärjestelmän toimintavarmana myös kuumissa olosuhteissa.



Hydraulisella vetorullalla varustettu puun painin takaa tehokkaan puun syötön.



Puun pudotuspelti ohjaa puun suorassa halkaisukouruun.



20"



22 kW/
50 A



2/6

Optiot

2/0, 2/4, 2/8, 2/10, 2/12



25-55 cm



Min. 6 cm
Max. 46 cm



4.3 m



18 t



3.2 s

PowerSpeed

Ominaisuudet

- PowerSpeed -halkaisu
- Automaattinen katkaisunopeuden säätö/sahalaipan paine
- Hydraulinen puun painin
- Hydraulinen painimen syöttörulla
- Säädettävä automaattisesti väistävä takavaste
- Hydraulinen Midi/Mega -pöydän ohjaus
- Hydraulinen halkaisuterän säätö
- Hydraulinen joystick-ohjaus
- Teräketjun automaattinen voitelu
- Poistokuljettimen nopeudensäätö
- Taittuva ja sivusuunnassa kääntyvä kuljetin
- Syöttökuljetin 33 x 225 cm
- Liitäntä lisäsyöttörullalle/tukkipöydälle
- Puun pudotuspelti
- Sahausnopeuden säätö
- Öljynjäähdytin vakiona
- Hydraulinen peräsyöttörulla vakiona

Käyttövoima

- Traktori (PTO)
- Hybridi (PTO/SM 22 kW)

Lisälaitteet

- Palax Midi/Mega -tukkipöytä
- Palax Roller puhdistuskuljetin
- Palax Cleaner roskarumpu
- Palax Puru puruimuri
- Hydrauliöljyn lämmitin
- Poistokuljettimen jatke 1m

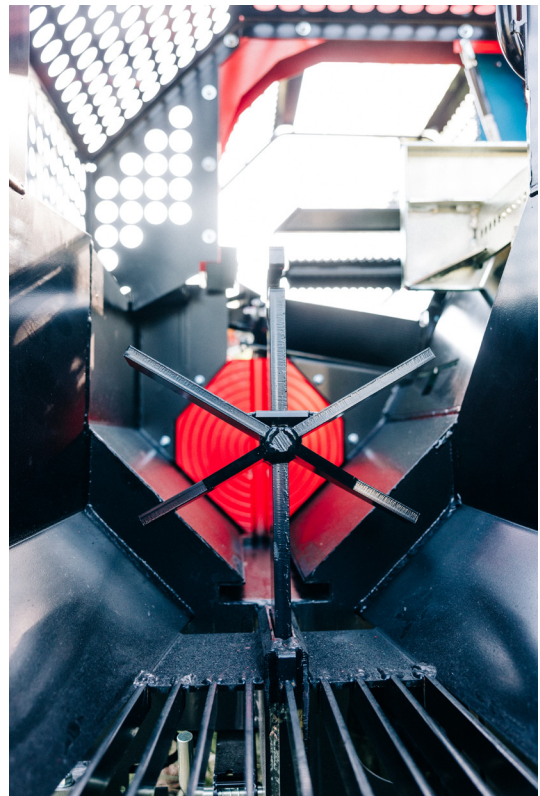

Hydraulisesti säädettävä halkaisuterä on helposti vaihdettavissa.

Kuljetusmitat (mm)

Leveys x syvyys x korkeus
3250 x 1240 x 2510

Paino (kg)

1390 (PTO)
1490 (Hybridi)



Saatavilla oleva malli



X-Aim yhteensopiva



PALAX® D410

RASKAAN TYÖN KLAPIKONE

KEHITETTY JYKEVIEN PUIDEN VAIVATTOMAAN PROSESSOINTIIN

Palax D410 on suunniteltu tehokkaaseen ja vaivattomaan suurien puiden käsittelyyn. Kone pystyy halkaisemaan jopa 38 cm halkaisijaltaan olevaa puuta, ja sen uudistettu puskinen muotoilu helpottaa puun hallintaa. Älykäs PowerSpeed-halkaisu tunnistaa automaattisesti tarvittavan halkaisuvoiman ja -nopeuden, mikä tekee työskentelystä nopeaa ja sujuvaa. Täyshydraulinen ohjaus, hydraulinen puun painin ja poistokuljettimen nopeudensäätö lisäävät koneen käytettävyyttä ja mukautuvat eri tarpeisiin.

Palax D410:n rakenne yhdistää modernin muotoilun ja käytännöllisyyden. Selkeä näkyvyys halkaisukouruun tekee työskentelystä turvallista ja tehokasta. Monipuolisten ominaisuuksiensa ansiosta kone soveltuu klapipteon ammattilaisten vaativiinkin haasteisiin.

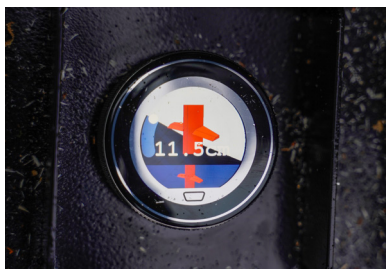

X-Aimin automatisoidun halkaisun ansiosta polttopuu on tasalaatuaista tukin vaihtelevasta halkaisijasta huolimatta.



Ketjuöljyn määrä on koko ajan käyttäjän näkyvillä ja helppo täyttää.



16"



11 kW/
25 A



2/4
Optiot 2/6, 2/8



25-60 cm



Max. 38 cm



4.3 m



13 t



2.9 s

Ominaisuudet

PowerSpeed -halkaisu
Hydraulinen puun painin
Säädettävä mekaanisesti väistävä takavaste
Hydraulinen Midi/Mega -pöydän ohjaus
Hydraulinen halkaisuterän säätö
Hydraulinen joystick-ohjaus
Teräketjun automaattinen voitelu
Poistokuljettimen nopeuden säätö
Taattu ja sivusuunnassa kääntyvä kuljetin
Syöttökuljetin 20 x 200 cm
Liitäntä lisäsyöttörullalle/tukkipöydälle

Käyttövoima

Traktori (PTO)
Sähkömoottori 11 kW
Hybridi (PTO/SM)

Lisälaitteet

Palax X-Aim
Palax Midi/Mega -tukkipöytä
Palax Roller puhdistuskuljetin
Palax Cleaner roskarumpu
Palax Puru puruimuri
Hydrauliöljyn lauhdutin
Hydrauliöljyn lämmitin

Kuljetusmitat (mm)

Leveys x syvyys x korkeus
2850 x 1180 x 2440

Paino (kg)

1044 (PTO)
1100 (SM)
1144 (Hybridi)



Saatavilla olevat mallit

ERGO

PRO

PRO+

PowerSpeed

PALAX® D360

MONIPUOLINEN KONE VÄATIVIIN KLAPITOIHIN

KLAPIEN TEKO EI OLE KOSKAAN OLLUT NÄIN HELPPOA JA MUKAVAA

Palax D360 -koneen ominaisuudet ja käyttömukavuus on viety huipputasolle: koneesta löytyy halkaisuvoimaa ja nopeutta, varmatoiminen puun painin ja väistävä takavaste kuin myös terähuoltoa helpottava ja lisää näkyvyyttä kouruun tarjoava suojaverkko. Lisätty öljytilavuus auttaa öljyn lämpötilaa pysymään kohtuullisena.

Kone on varustettu 15" ketjusahalla, jolloin katkaistavan puun paksuus voi olla halkaisijaltaan jopa 36 cm. Palax D360 on loistava valinta klapiurakointiin erityisesti silloin, kun pilkottavan puun paksuus vaihtelee huomattavasti. Työmiehen taakkaa keventää lisäksi nopea ja toimintavarma syöttökuljetin.

Ketjusahon automaattinen voitelulaite voitelee terää tasaisesti sahauksen aikana, jonka ansiosta työstö on katkotonta koko urakan ajan. Koneessa on vakiona pikaliikeventtiili, jonka avulla pienet puut halkeavat nopeasti. Paksuilla puilla liike hidastuu vain halkaisun alkuvaiheen ajaksi, jolloin voiman tarve on suurin.

Halkaisukourun roska-arina läpäisee halkaisussa syntyvät roskat ja lopputuloksena on puhdasta sekä helposti kuivuvaa puuta. Jos etsit ammattilaisen klapi-konetta, tässä on sellainen kompaktissa ja entistä tehokkaammassa paketissa.



15"



7.5 kW/
Min. 16 A
Suositus 20 A



2/4
Optiot 2/6



25-60 cm



Max. 36 cm



4.3 m



6 t Ergo ja Pro
9 t Pro+



6t 3.3 s, 9t 4.6 s
Ergo ja Pro
9 t 2.9 s Pro+

Ominaisuudet

Säädettävä mekaanisesti väistävä takavaste
Teräketjun automaattinen voitelu
Pituussäädettävä puun painin
Syöttökuljetin 20 x 200 cm
Liitântä lisäsyöttörullalle/tukkipöydälle
Taittuva ja sivusuunnassa kääntyvä kuljetin

Pro+ ominaisuus

PowerSpeed -halkaisu
Hydraulinen Midi/Mega -pöydän ohjaus
Poistokuljettimen nopeudensäätö

Pro ja Pro+ ominaisuudet

Hydraulinen puun painin
Hydraulinen joystick-ohjaus
Hydraulinen halkaisuterän säätö

Käyttövoima

Traktori (PTO)
Sähkösäädin 7.5 kW (sis. öljyn lämmittimen)
Hybridi (PTO/SM) (sis. öljyn lämmittimen)

Lisälaitteet

Palax Midi/Mega -tukkipöytä
Palax Roller puhdistuskuljetin
Palax Cleaner roskarumpu
Palax Puru puruimuri
Hydrauliöljyn lauhdutin
Hydrauliöljyn lämmitin

Kuljetusmitat (mm)

Leveys x syvyys x korkeus
2850 x 1105 x 2440

Paino (kg)

800-880 (PTO)
860-970 (SM)
860-970 (Hybridi)



PALAX® X1100

HYDRAULIHALKOJA

TURVALLINEN JA TEHOKAS

Uusi Palax X1100 halkoo jopa 80 cm paksuja puita. Järeidenkin puiden käsittely on vaivatonta hydraulisen puunnostimen, hydraulisen halkaisuterän korkeudensäädön sekä tukevarakenteisen jatkopöydän ansiosta. Koneessa tulee vakiona myös 2/4-osainen halkaisuterä ja puun käsittelyä helpottava pokara. Ergonomisuutta lisää se, että halkaisun jälkeen puut eivät putoa maahan: jatkopöytä on tilava ja polttopuut voidaan käsitellä pinottaviksi suoraan työskentelykorkeudelta.



2/4
Optio 2/6



10 t



Max. 80 cm



105 cm

Käyttövoima

Ulkoinen hydrauliiikka (TR/TR)
Oma hydrauliiikka (TR/OHD)

Lisävarusteet

Halkaisuterä 2/6

Mitat (kuljetuksessa)

Max. leveys: 2380 mm
Pituus: noin 1500 mm
Korkeus: 1600 mm

Paino

Ulkoinen hydrauliiikka (TR/TR): 521 kg
Oma hydrauliiikka (TR/OHD): 610 kg

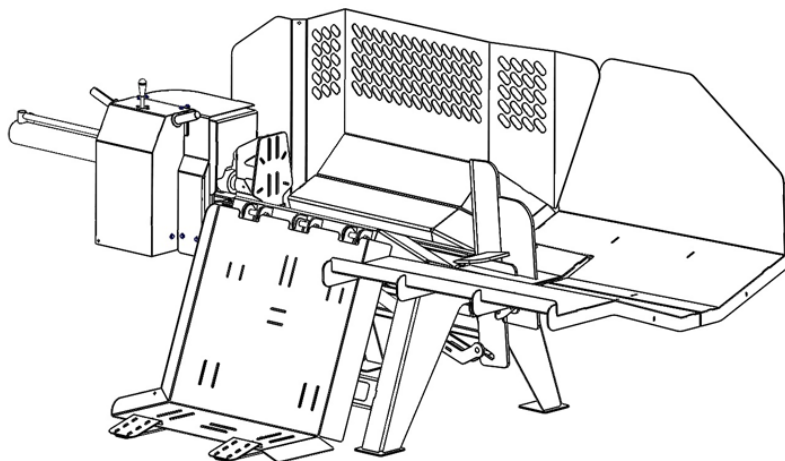

		C-sarjan klapikoneet			D-sarjan klapikoneet			
		C1000	C900	C751	D460	D410	D360	
KÄYTTÖ- VOIMA	Mallista riippuen, saatavilla joko traktori- tai sähkö- käyttöisenä tai hybridinä.							
	Traktorikäyttö	•	•	•	•	•	•	
	Sähkömoottorikäyttö	•	•	PRO+ SMART	L	•	L	
HALKAISU	Halkaisuvoima	16 t	10 t	6 t	18 t	13 t	6 t / 9 t	
	PowerSpeed -halkaisu	PRO+	•	•	•	•	PRO+	
OMINAISUUDET	Patentoitu Palax Optimi -järjestelmä	•	•					
	Hydraulisesti väistävä takavaste	•	•		•			
	Mekaanisesti väistävä takavaste			•		•	•	
	Hydrauliikkaöljysäiliö	160 L	120 L	65 L	135 L	70 L	70 L	
	Hydrauliikkaöljyn määrä/lämpömittari	•	•	•	•			
	Hydraulinen joystick-ohjaus	•	•	PRO+ SMART	•	•	PRO, PRO+	
	Automaattinen halkaisun aktivointi	•	•	•	•	•	•	
	Manuaalinen halkaisun aktivointi	•	•	•	•	•	•	
	Halkaisun puoli-isku			PRO+ SMART				
	Automaattinen syötönnavustin			SMART				
	Automaattinen halkaisusylinterin pikaliike	•	•	•	•	•	•	
	Automaattinen kiilahihnojen kiristys	•	•	•				
	Puun pudostuspelti	•			•			
	Hydraulinen puun painin	•	•	PRO+ SMART	•	•	PRO, PRO+	
	Hydraulisesti lukittuva takatuki	•						
	3/8" liitäntä lisäsyöttörullalle	•	•	•	•	•	•	
	1/2" Midi/Mega -tukkipöytäliitäntä	•	•	PRO+ SMART	•	•	PRO (L), PRO+ (vakio)	
	Katkaisunopeuden säätö	•	•	PRO+ SMART	•	•	PRO, PRO+	
	Hydraulikäyttöinen poistokuljetin	•	•	•	•	•	•	
	Kuljettimen kääntö, 5-asentoinen, man.	•	•	•	•	•	•	
	Poistokuljettimen nopeudensäätö	•	•	PRO+ SMART	•	•	ERGO & PRO (L), PRO+ (vakio)	
	Halkaisuterän hydraulinen korkeudensäätö	•	•	PRO+ SMART	•	•	PRO, PRO+	
	Halkaisuterän pikalukitus	•	•	•	•	•	•	
	Hydraulinen syöttökuljetin	•	•	•	•	•	•	
	Syöttömaton peruutus	•	•	•	•	•	PRO, PRO+	
	Kolmipistekiinnitys traktoriin		•	•	•	•	•	
	LISÄVARUSTEET	X-Aim	TaL	TaL	SMART		TaL	
		Hydrauliöljyn lauhdutin	L	L	L	•	L	L
		Hydrauliöljyn lämmitin	L	L	PRO+ SMART		L	L
		Hydraulinen apusyöttörulla	L	L		•		
		Kuljettimen hydraulinen sivukääntö		L	L PRO+ SMART	L		
		Puruimurin sovike	L	L	L	L	L	L
Poistokuljettimen jatke 1 m (vain 1 kpl per kone)		L	L	L	L			
HALKAISU- TERÄT	Halkaisuterä 2/0	L	L	L	L	L	L	
	Halkaisuterä 2/4	L	•	•	L	L	•	
	Halkaisuterä 2/6	•	L	L	•	•	L	
	Halkaisuterä 2/8	L	L	L PRO+ SMART	L	L	L	
	Halkaisuterä 2/10	L			L			
	Halkaisuterä 2/12	L			L			

PALAX LISÄLAITTEET

XAIM

SAATAVILLA SEURAAVIIN MALLEIHIN:

C1000.2, C900.2, C751 SEKÄ D410



MADE IN FINLAND

PALAX®



AUTOMAATTISESTI TASALAATUISTA POLTTOPUUTA

X-AIM TARKKAILEE SAHATTAVAN PUUN HALKAISIJAA JA SÄÄTÄÄ HALKAISUTERÄN AUTOMAATTISESTI OPTIMAALISELLE KORKEUDELLE.

X-Aim antaa käyttäjän keskittyä puun syöttöön tukkipöydältä ja sahaamiseen klapikoneella. Lopusta huolehtii automaattinen halkaisuterän korkeudensäätö: sen seurauksena tuotetaan tasalaatuista polttopuuta puunrunkojen vaihtelevasta koosta huolimatta. Tällä tavoin X-Aim mahdollistaa helppokäyttöisyyden, lisää tehokkuutta polttopuun tuotantoon ja parantaa klapien laatua, kun kaikki puut halkaistaan tasakokoisiksi.

Kun puun paksuus vaihtelee, käyttäjän ei tarvitse huolehtia halkaisuterän korkeuden säätämisestä: klapikone mittaa automaattisesti uuden rungon halkaisijan ennen leikkaamista ja asettaa halkaisuterän haluttuun korkeuteen.

Käyttäjä voi myös asettaa puulle halutun vähimmäispaksuuden, jonka alapuolella halkaisuterä nousee automaattisesti ja pienet rungot halkaistaan vain kahteen osaan. Tämä mahdollistaa sekalaisen puun tehokkaamman tuotannon.

Tehdasasennettu lisävaruste

- X-Aim voidaan asentaa tehtaalla vain uusiin keskiuuriin ja suuriin klapikoneisiin

Edut

- Helppokäyttöisyys
- Lisääntynyt tehokkuus
- Korkealaatuista polttopuuta sekalaisesta puusta huolimatta
- Työn tuottavuudesta reaaliaikaista dataa



AUTOMAATTINEN

X-Aim automaattisesti säätää halkaisuterän optimaaliselle korkeudelle keskelle tukkia.

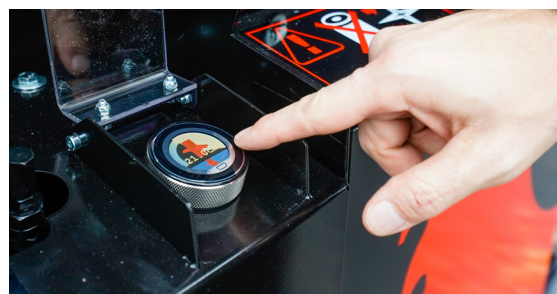

X-Aimin älykkyyden ansiosta käyttäjä saa myös reaaliaikaista tietoa työn tuottavuudesta: kosketusnäyttö erottelee käsitellyt kuutiot, käyttötunnit, työkierrat ja sahausneliöt.



PALAX® MEGA

Palax Mega on luja- ja vankkarakenteinen syöttöpöytä, jonka etuna on toimintavarma ketjusyöttö ja helppoutta lisäävä hydraulinen ohjaus. Se on erinomainen valinta etenkin suurille puunrungoille, 2.5 metristä aina 5 metriin asti. Tukkien käsittely ja suoristaminen on vaivatonta joystickilla, jolla ketjuja pystyy ajamaan niin eteen- kuin taaksepäin. Lopuksi syöttöpöydän porrasannostelija syöttää yhden tukin kerrallaan klapikoneen syöttökuljettimelle kohti leikkuuta.

JÄREÄ TUKKIPÖYTÄ ISOILLE PUILLE

- Leveys 2.2 m
- Ketjupalkit 4 m
- Paino 1079 kg
- Kapasiteetti 10-12 m³

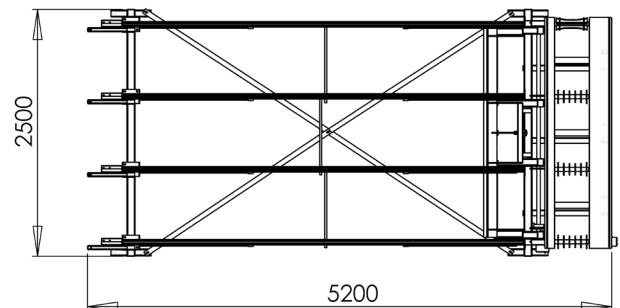
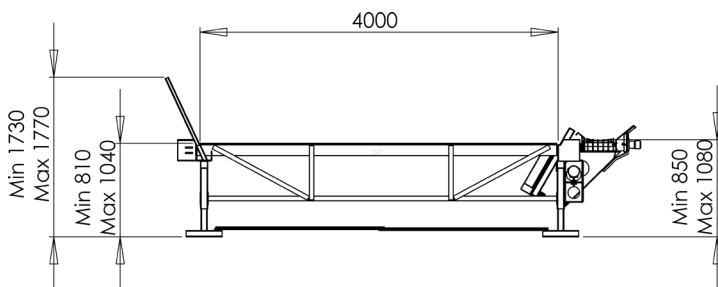



PALAX® MIDI

Palax Midi on luja- ja vankkarakenteinen syöttöpöytä, jonka etuna on toimintavarma ketjusyöttö ja helpoutta lisäävä hydraulinen ohjaus. Se on erinomainen valinta, kun tukkipöydältä vaaditaan joustavuutta: se sopii parhaiten sekä isojen, 2,4 m – 5 m kokoisten puiden, että lyhyiden alle 2m puiden käsittelyyn. Tukkien käsittely ja suoristaminen on vaivatonta joystickilla, jolla ketjuja pystyy ajamaan niin eteenkuin taaksepäin. Lopuksi syöttöpöydän kiekkoannostelija syöttää yhden tukin kerrallaan klapi-koneen syöttökuljettimelle kohti leikkuuta.

KESTÄVÄ TUUKKIPÖYTÄ KOVAANKIN KÄYTTÖÖN

- Leveys 1.7-2.3 m
- Ketjupalkit 3 m
- Paino 450 kg
- Kapasiteetti 7-8 m³
- Kaksi syöttörullaa vakiona, kolmas lisävarusteena



PALAX® DECK 2.0

On aina ergonomisesti parempi ratkaisu syöttää puut klapi-koneeseen työskentelykorkeudelta käsin kuin suoraan maasta, mikä lisää huomattavasti työtehoa. Palax Deck 2.0 on kevyt rankateline, jolla on silti kestävyyttä isojenkin puumäärien käsittelyyn 6 kuution kapasiteetillaan. Kalvea rakenne edesauttaa puiden syöttöä klapi-koneelle. Rankateline sopii klapi-tuotannon apuriksi silloin, kun haetaan käsisyöttöistä ja helposti siirrettävää rankatelinettä.

KÄSISYÖTTÖINEN RANKATELINE

- Leveys 1.25 - 1.85 m
- Pituus 2.1 m
- Paino 160 kg
- Kapasiteetti 6 m³
- Lisävarusteena saatavissa syöttörulla



PALAX® ROLLER

PUHDISTUSKULJETIN

Palax Roller puhdistaa puut tehokkaasti klapikoneen jäljiltä ilman erillistä käsittelyä ennen pakkaamista. Puun puhdistukseen erityisesti suunnitellut eri kokoiset tärinälevyrullat ravistelevat pienet ja suuretkin roskat klapeja kiusaamasta. Palax Roller on monikäyttöinen tuote puhtaaseen lopputulokseen! Voit myös halutessasi kaataa klapija suoraan säkistä tai etukuormaajasta puhdistukseen. Palax Roller on ihanteellinen myös kovalle puulle. Puhdas puu kuivuu nopeammin ja tuloksena on laadukasta puuta valmiina käyttöön. Roller sopii max. 40 cm pitkän klapiin seulontaan.



Palax Roller poistaa roskaa puista. Polttopuut voidaan helposti uudelleen seuloa etukuormaimen avulla.



Pyörivät rullat seulovat roskat hyvin irti klapeista.

Toiminta

Roller: vaihteistomoottori 400V / 0.55 kW
Kuljetin: vaihteistomoottori 400V / 0.55 kW

Seulontatiheys

25 mm x 130 mm

Käyttövoima

Sähkömoottori
Traktorin hydrauliiikka

Lisälaitteet

Jatkokuljetin

Mitat

Toimintakorkeus: 2200–3000 mm
Max. leveys: 1515 mm
Pituus: noin 2800 mm
Pituus kuljettimen kanssa: noin 5700 mm

Paino

Paino kuljettimen kanssa: 1020 kg
Paino ilman kuljetinta: 890 kg

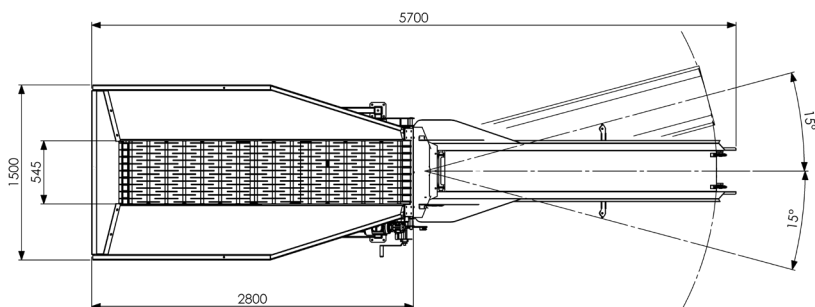
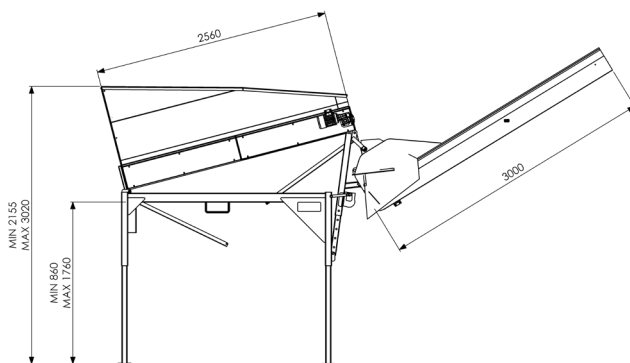



PALAX® CLEANER

Tehokas ja hiljainen pyörivä roskarumpu tuottaa puhdasta puuta ja pitää työpaikan siistinä. Palax Cleaner vähentää puuroskat minimiin. Puhdistettuna puu kuivuu myös nopeasti tulisijaa lämmittämään. Jotta säkkien täyttö käy helposti, voit valita lisälaitteeksi joko jatkokuljettimen tai säkintäyttöpellit kahdelle säkille.

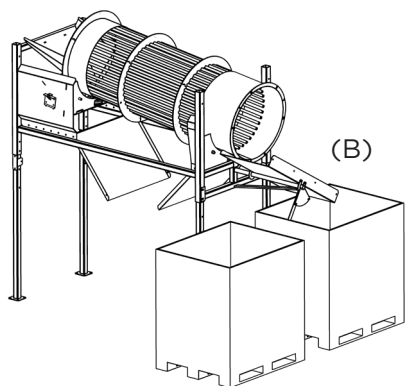
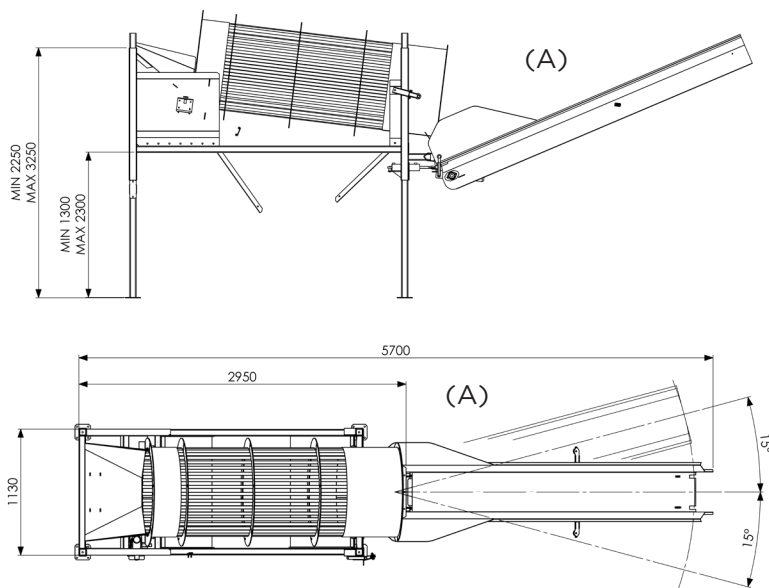

Tehokas roskien poisto heti pilkkomisen jälkeen.



Palax Cleanerissä on pyörivä roskarumpu.

Toiminta

Cleaner: vaihteistomoottori 400V / 0.55 kW
Kuljetin: vaihteistomoottori 400V / 0.55 kW

Seulontatiheys

35 mm x 600 mm

Käyttövoima

Sähkömoottori
Traktorin hydrauliiikka

Lisälaitteet

(A) Jatkokuljetin
(B) Säkintäyttöpellit kahdelle säkille

Mitat

Toimintakorkeus: 2250–3250 mm
Max. leveys: 1150 mm
Pituus: noin. 2950 mm
Pituus kuljettimen kanssa: noin 5700 mm

Paino

Paino kuljettimen kanssa: 630 kg
Paino ilman kuljetinta 500 kg



YLI 65 VUOTTA KLAPIKONEIDEN JOHTAJUUTTA

Palaxin tehdas on ollut osa polttopuutuotannon ammattilaisten elämää jo 70 vuotta. Alkujaan metsä- ja peltotöihin suunnitellut tuotteet jalostuivat aikojen saatossa, ja yhden miehen pienyrityksestä syntyi matkan varrella konserni, joka profiloituu nykyään yhdeksi maailman johtavista polttopuukoneiden valmistajista. Lauri Viitamäki perusti Terästakomo -nimellä yrityksen vuonna 1954 Ylistaron Viitalan kylässä, jossa hän aloitti kylänsepän työt savusaunaan rakennetussa pajassa. Vuonna 1959 esiteltiin ensimmäinen klapi-kone.

Olemme valmistaneet suurella ylpeydellä jo yli 100 000 Palax-polttopuukonetta sekä lisälaitetta polttopuuntuotannon ammattilaisille yli 30 maahan, ja maailmanlaajuinen jakeluverkkomme tarjoaa huoltoa ja tukea useilla eri kielillä.

Koko valmistusketju suunnittelusta toteutukseen on omilla käsissämme. Noin 6,000 m²:n tuotantotilamme sijaitsevat Ylistarossa, Seinäjoella. Modernit laitteet, ammattitaitoinen henkilökunta, tiimipohjainen kokoonpano ja viimeisin tietotaito takaavat tuotantomme laadun ja tehokkuuden. Ydinarvomme ovat rehellisyys, yrittäjämyönteisyys, asiakkaiden arvostus, avoimuus ja henkilöstön kunnioitus - ja ne myös heijastuvat huippuunsa hiotuissa tuotteissamme.

Takaamme, että puiden pilkkominen polttopuiksi käy sujuvasti ja tehokkaasti Palax-klapi-koneilla. Koneemme ovat tunnettuja vankkarakenteisuudestaan, luotettavuudestaan ja helppokäyttöisyydestään - ne ovat täydellinen valinta ylivoimaista tuottavuutta vaativalle ammattilaiselle. Ennen kaikkea Palax-koneet säilyttävät arvonsa hyvin.

Vuonna 2020 Ylistaron Terästakomo Oy:n liiketoiminnot siirrettiin TP Silva Oy:lle, joka on osa kotimaista Terra Patris -monialakonsernia. Palax-tuotemerkki säilyy vahvana brändinä uuden yrityksen tuoteportfoliossa tulevaisuudessakin.



Halumme olla suunnannäyttäjä on inspiroinut meitä yrityksen alkutaipaleelta lähtien (vasemmalla ensimmäinen klapi-koneemme) ja mahdollistanut sen, että olemme tänä päivänä yksi maailman johtavista klapi-koneiden valmistajista. Tuotamme vuosittain tuhat korkealaatuista klapi-konetta omilla tuotantotiloissamme.



PALAX®

TP Silva Oy

Lahdentie 9, 61400 Ylistaro, Finland • +358 6 474 5100 • www.palax.fi